

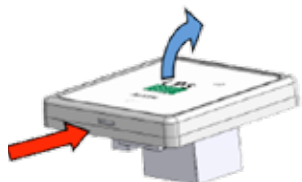

Instruktion för Larmindikator 230V
Installation skall utföras av behörig elektriker



Väggmontage

Snäpp loss fronten genom att trycka in snäppetpå kanten och vik upp fronten.

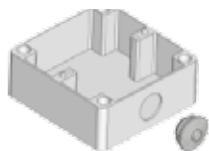

Utanpåliggande

Vid behov, borra hål med diameter 20 mm och montera medföljande kabelgenomföring.

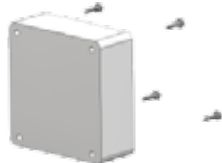

Skruva lådan på lämplig plats med 4 st skruvar (medföljer ej).

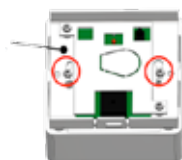

Montera tillbaka och skruva fast inredningen med de två medföljande skruvarna. Snäpp sedan tillbaka fronten.

Infälld

Skruva fast inredning i befintlig väggdosa. Snäpp fast fronten.

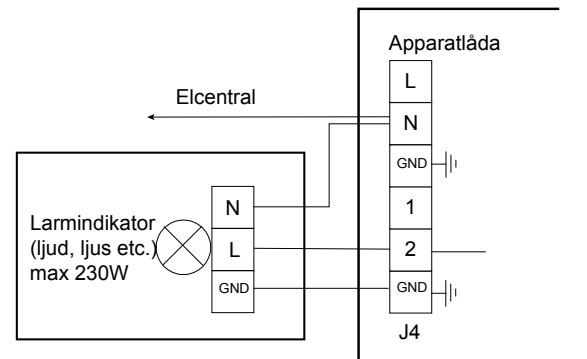

Om apparatlådan är inkopplad över jordfelsbrytare så skall nolledaren från larmindikator anslutas till samma nolplint som apparatlådan.

Vid larm avges ljud- och ljussignal. Genom att trycka på kvittensknappen stängs ljudsignalen av. Ljussignalen kommer dock att blinka tills vätskenivån i pumpstationen är under larmnivå.

Symbol för kvittens

Normer och elsäkerhet

Denna produkt är konstruerad för att uppfylla de väsentliga kraven i Lågspänningsdirektivet LVD 2006/95/EC och verifiering har skett mot tillämpliga delar av standarden IEC-61010-1

EMC

Denna produkt är konstruerad för att uppfylla de väsentliga kraven EMC 2004/108/EC.

Varning

- 911201 Larmindikator LPS 230V innehåller elektroniska kretskort och skall därför sorteras som elektronikskrot vid kassering.
- 911201 Larmindikator LPS 230V är endast tänkt att användas i torr inomhusmiljö och skall ej utsättas för extrem värme, kyla eller fukt.
- 911201 Larmindikator LPS 230V får bara installeras av behörig elektriker till starkströmssystem.
- Öppna ej kåpor och annat så länge larmet är anslutet till något starkströmssystem.
- Se till att alla plastkåpor är ordentligt monterade innan larmet tas i bruk.