

## Färdiganmälan - Checklista

Fullständig ifylld och undertecknad färdiganmälan skickas till:

Adressfält

### Avsändare

Frågor angående denna blankett kontakta

Fastighetsbeteckning	Adress:
Namn fastighetsägare	Personnummer
Adress (om ej samma som ovan)	
Postnummer och ort	
Telefon:	Mobiltelefon
Namn behörig elinstallatör	
Mobiltelefon	

### Fastighetsinstallation: **checkbox** fylls i av fastighetsägaren

**OBS! Ifylles av huvudman eller dess ombud vid driftsättning**

	Ja	Nej	Anmärkning
1. Anläggningen är utförd i enlighet med monteringsanvisningen för LPS _____ (t ex frostskydd, förankring och placering)	<input type="checkbox"/>	<input type="checkbox"/>	
2. Vattenledningen inom fastigheten är utförd med 32 mm ledning, PE DN32, tryckklass PN12 (blå märkning).	<input type="checkbox"/>	<input type="checkbox"/>	
3. Tryckavloppsledningen inom fastigheten är utförd med 40 mm ledning, PE DN40, tryckklass PN 8 (brun märkning).	<input type="checkbox"/>	<input type="checkbox"/>	
4. Återfyllning till befintlig marknivå kring tanken är färdig i enlighet med anvisningarna i "Montering och drift - LPS2000E/Ex".	<input type="checkbox"/>	<input type="checkbox"/>	
5. Ledningar inom egen fastighet tål 6 bars tryck.	<input type="checkbox"/>	<input type="checkbox"/>	
6. Vattenmätarkonsol med 2 st ventiler och backventil efter utgående ventil samt passbit är monterad. Konsolen ska vara placerad frostfritt och lättåtkomligt för montage, byte och avläsning. Placeringen skall utföras enligt bifogad monteringsanvisning "Beulco montering 120502 - sida 1 och 2"	<input type="checkbox"/>	<input type="checkbox"/>	
7. Vatten- och avloppsledningarna är renspolade	<input type="checkbox"/>	<input type="checkbox"/>	
8. Backventil är installerad vid fastighetsgräns/avstängningsventil. Se till att backventilen är monterad med dess pilar i flödesriktningen, dvs från fastigheten ut mot gatan. Bild 2 visar backventil. Fotografera monterad backventil och bifoga färdiganmälan.	<input type="checkbox"/>	<input type="checkbox"/>	

# Färdiganmälan och checklista

forts. från föregående sida checkbox ifylles av fastighetsägaren

		Ja	Nej	Anmärkning
9. Marken inom en radie av 1,5 m från LPS-enhetens skall vara utförd i enlighet anvisningarna i "Montering och drift - LPS2000E/Ex".	<input type="checkbox"/>	<input type="checkbox"/>	<input type="checkbox"/>	
10. Befintligt avloppssystem är överkopplat till LPS-tanken.	<input type="checkbox"/>	<input type="checkbox"/>	<input type="checkbox"/>	
11. Befintligt vattensystem (eget brunnsvatten eller motsvarande) är frånkopplat.	<input type="checkbox"/>	<input type="checkbox"/>	<input type="checkbox"/>	
12. LPS-tanken är urpumpad, torr och rengjord. Detta görs med fördel samma dag som huvudmannen installerar pumpen.	<input type="checkbox"/>	<input type="checkbox"/>	<input type="checkbox"/>	
13. Fungerande tappkran (i kök, badrum, källare eller vattenutkastare) finns för påfyllning av tank vid montering av pumpen.	<input type="checkbox"/>	<input type="checkbox"/>	<input type="checkbox"/>	
14. Första tappstället för vattnet är placerad efter vattenmätaren.	<input type="checkbox"/>	<input type="checkbox"/>	<input type="checkbox"/>	
<b>ELINSTALLATION</b>				
15. Elinstallation är utförd av behörig elinstallatör.	<input type="checkbox"/>	<input type="checkbox"/>	<input type="checkbox"/>	
16. Larmindikator med summer och lampa ska vara placerad på synlig plats så att fastighetsägaren uppmärksammar högnivålarmet.	<input type="checkbox"/>	<input type="checkbox"/>	<input type="checkbox"/>	
17. Elinstallation ska vara färdig enligt monteringsanvisningen och testad. Pump och larmindikator ska vara inkopplade med separata 10 A, trög säkring. Säkringarna ska vara uppmärkta vid el-centralen.	<input type="checkbox"/>	<input type="checkbox"/>	<input type="checkbox"/>	
<b>OBS. Kontrollera punkt 9-14 samt 17 direkt före installationstillfället.</b>				Kontrol vid driftsättning utförd av
Jag intygar att anläggningen är utförd enligt ovan lämnade uppgifter och enligt Skandinavisk Kommunaltekniks monteringsanvisningar. Jag är införstådd med att jag härmed tar på mig betalningsansvaret för en bomkörningsavgift på 1125 kronor inklusive moms om min VA-anläggning trots denna färdiganmälan inte skulle vara färdig för inkoppling vid överenskommen tidpunkt. Ny tidpunkt för driftsättning bokas när brister är åtgärdade.				Telefon

Datum och ort

Underskrift Fastighetsägare

Namnförtydligande

Underskrift behörig elektriker samt telefonnummer



Bild 1. Vattenmätarplacering.

Vattenmätarkonsol placeras lätt åtkomlig för service och kontroll enligt bild

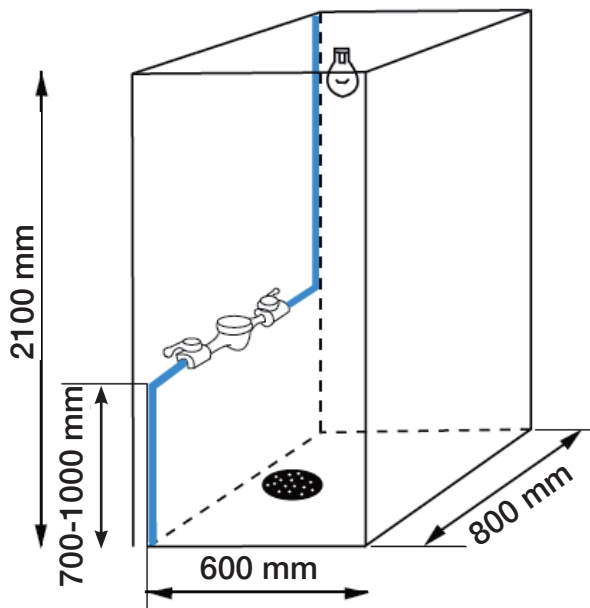
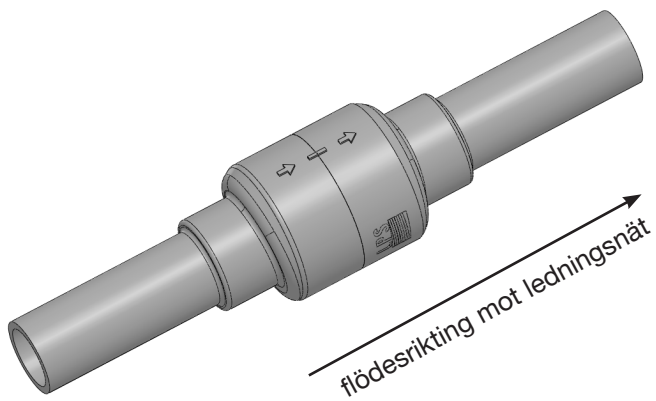

Bild 2. Montering av backventil.

Montera backventil med pilarna synliga uppifrån i flödesriktningen.